

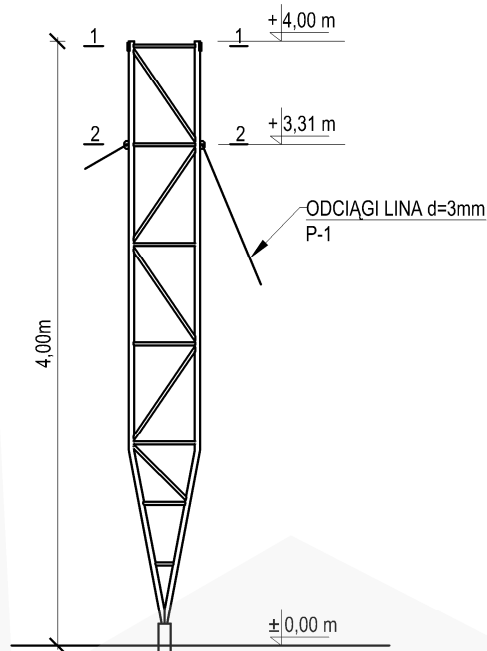

## RYSUNEK ZESTAWIENIOWY

SKALA 1:50



## OBRYS ODCIĄGÓW

SKALA 1:50

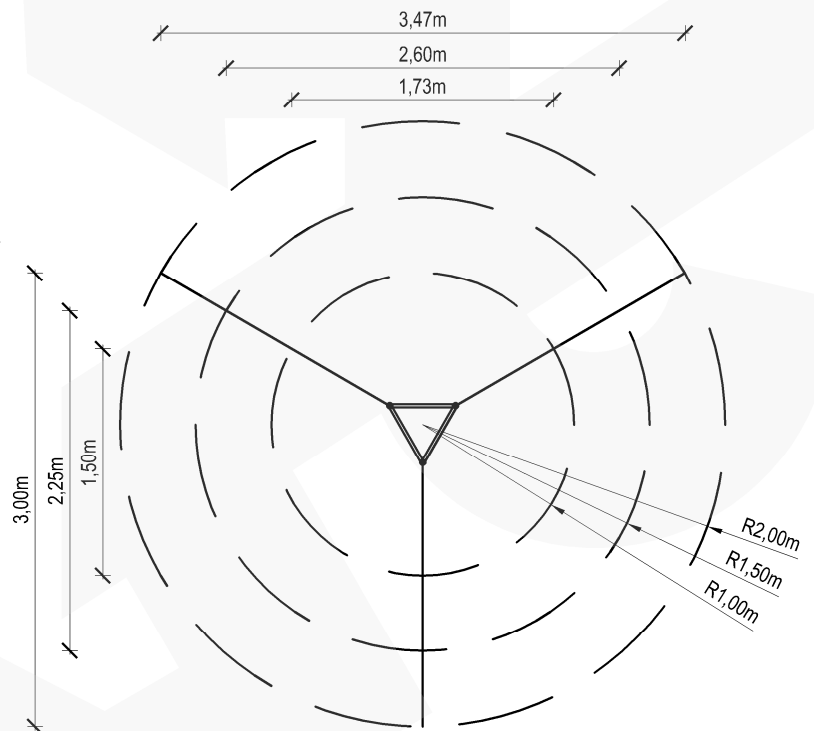

### UWAGI :

1. Konstrukcja typowa masztu M435/H04
2. Stop aluminium: EN AW-6005A T6
3. Spoiny: pachwinowe metodą TIG w osłonie argonu wg wymagań normy ISO 3834-2
4. Wyniki mogą się różnić w zależności od warunków lokalnych i geometrii posadowienia masztu
5. Charakterystyczna prędkość wiatru:  $V_k=22\text{m/s}$
6. Kategoria terenu: A
7. Klasa niezawodności konstrukcji: normalna
8. Ciężar objętościowy oblodzenia:  $700\text{kg/m}^3$
9. Grubość warstwy oblodzenia: 2,0cm
10. Masa całkowita urządzeń na maszcie: 60kg
11. Dopuszczalna powierzchnia urządzeń na maszcie:  
-  $S=0,5\text{m}^2$  na szczycie masztu
12. Obliczenia wykonano dla zakotwień w odległości:  
 $L=1,0\text{m}$  lub  $1,5\text{m}$  lub  $2,0\text{m}$
13. Maszt należy posadowić zgodnie z obowiązującym Prawem Budowlanym
14. Konstrukcja, na której posadowiony będzie maszt musi być zdolna do przeniesienia reakcji
15. Montaż prowadzić przy prędkości wiatru nie większej niż 5m/s
16. Odciągi : Liny 3mm  $R_m=1770\text{MPa}$  T1x19 wg PN-69/M-80203
17. Naciąg wstępny odciągów: od 8% do 15% siły zrywającej

Producent:		RETIS WWW.RETIS.PL WWW.MASZTY-RETIS.PL	
Inwestycja:		TYPOSZEREG ALUMINIOWYCH MASZTÓW KRATOWNICOWYCH TYP-435	
Tytuł rysunku:		MASZT TYPOWY M435/H04 - RYS. ZESTAWIENIOWY + ZASIĘG ODCIĄGÓW	
Data:	Faza:	Nr proj:	Rewizja:
02.2013	projekt typowy	RETIS M435	...
Branża:	Nr rys.:		
konstrukcja	RETIS_KK_M435_H04_01		



## PRZEKRÓJ POZIOMY 1-1 SKALA 1:10

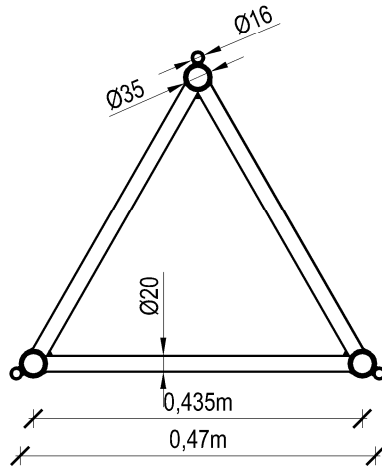

Maksymalne reakcje dla zakotwień:

[m]	[kN]	Podstawa	Odciaży
1,0	$F_x=0,98$	$F_x=0,90$	$F_x=0,90$
	$F_y=0,79$	$F_y=0,63$	$F_y=0,63$
	$F_z=6,19$	$F_z=3,78$	$F_z=3,78$
1,5	$F_x=0,89$	$F_x=1,11$	$F_x=1,11$
	$F_y=0,70$	$F_y=0,80$	$F_y=0,80$
	$F_z=6,26$	$F_z=2,84$	$F_z=2,84$
2,0	$F_x=0,84$	$F_x=1,20$	$F_x=1,20$
	$F_y=0,66$	$F_y=0,87$	$F_y=0,87$
	$F_z=6,20$	$F_z=2,22$	$F_z=2,22$

## PRZEKRÓJ POZIOMY 2-2 SKALA 1:10

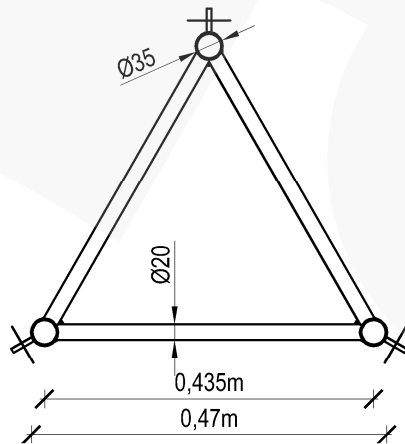

Maksymalne siły w linach odciągów dla rozstawu:

[m]	[kN]	P-1
L=1,0		3,33
L=1,5		3,05
L=2,0		2,52

### UWAGI :

- Konstrukcja typowa masztu M435/H04
- Stop aluminium: EN AW-6005A T6
- Spoiny: pachwinowe metodą TIG w osłonie argonu wg wymagań normy ISO 3834-2
- Wyniki mogą się różnić w zależności od warunków lokalnych i geometrii posadowienia masztu
- Charakterystyczna prędkość wiatru:  $V_k=22\text{m/s}$
- Kategoria terenu: A
- Klasa niezawodności konstrukcji: normalna
- Ciepła objętościowy oblodzenia:  $700\text{kg/m}^3$
- Grubość warstwy oblodzenia: 2,0cm
- Masa całkowita urządzeń na maszcie: 60kg
- Dopuszczalna powierzchnia urządzeń na maszcie:
  - $S=0,5\text{m}^2$  na szczycie masztu
- Obliczenia wykonano dla zakotwień w odległości:
  - L=1,0m lub 1,5m lub 2,0m
- Maszt należy posadowić zgodnie z obowiązującym Prawem Budowlanym
- Konstrukcja, na której posadowiony będzie maszt musi być zdolna do przeniesienia reakcji
- Montaż prowadzić przy prędkości wiatru nie większej niż 5m/s
- Odciaży: Liny 3mm  $R_m=1770\text{MPa}$  T1x19 wg PN-69/M-80203
- Naciąg wstępny odciągów: od 8% do 15% siły zrywającej

<b>Producent:</b> RETIS WWW.RETIS.PL WWW.MASZTY-RETIS.PL			
<b>Inwestycja:</b> TYPOSZEREG ALUMINIOWYCH MASZTÓW KRATOWNICOWYCH TYP-435			
<b>Tytuł rysunku:</b> MASZT TYPOWY M435/H04 - PRZEKROJE + SIŁY			
<b>Data:</b> 02.2013	<b>Faza:</b> projekt typowy	<b>Nr proj.:</b> RETIS M435	<b>Rewizja:</b> ...
<b>Branża:</b> konstrukcja		<b>Nr rys.:</b> RETIS_KK_M435_H04_02	