

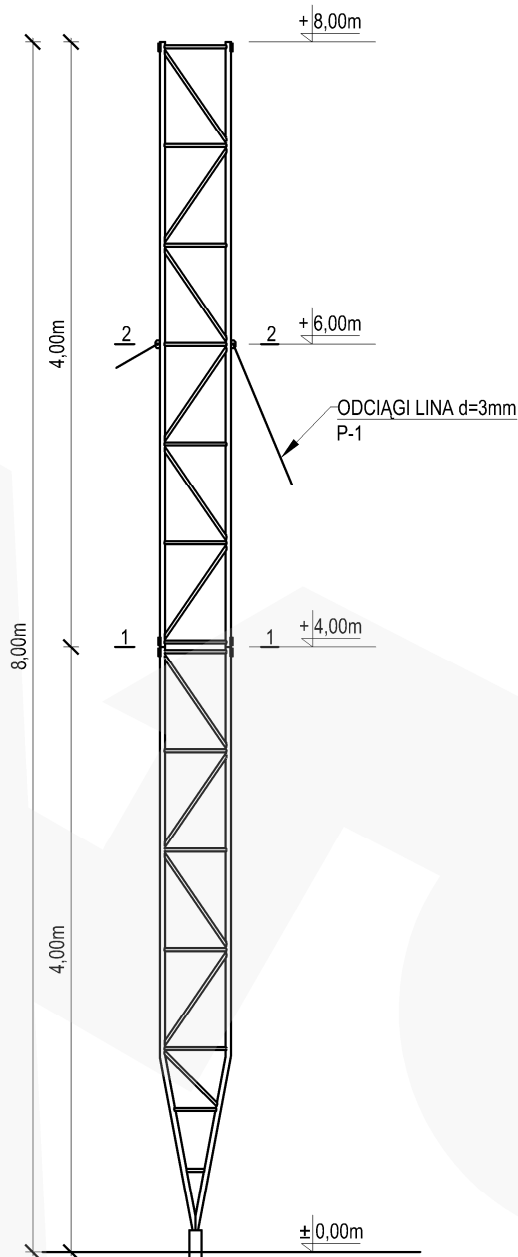

RYSUNEK ZESTAWIENIOWY

SKALA 1:50



OBRYS ODCIĄGÓW

SKALA 1:100

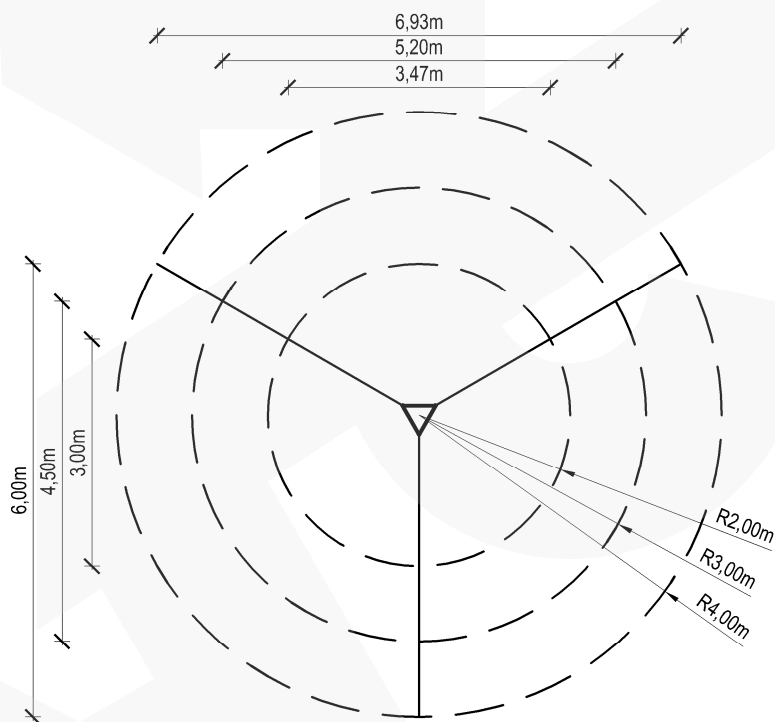

UWAGI :

1. Konstrukcja typowa masztu M435/H08
2. Stop aluminium: EN AW-6005A T6
3. Spoiny: pachwinowe metodą TIG w osłonie argonu wg wymagań normy ISO 3834-2
4. Wyniki mogą się różnić w zależności od warunków lokalnych i geometrii posadowienia masztu
5. Charakterystyczna prędkość wiatru: $V_k=22\text{m/s}$
6. Kategoria terenu: A
7. Klasa niezawodności konstrukcji: normalna
8. Ciężar objętościowy oblodzenia: 700kg/m^3
9. Grubość warstwy oblodzenia: 2,0cm
10. Masa całkowita urządzeń na maszcie: 60kg
11. Dopuszczalna powierzchnia urządzeń na maszcie:
- $S=0,5\text{m}^2$ na szczycie masztu
12. Obliczenia wykonano dla zakotwień w odległości:
 $L=2,0\text{m}$ lub $3,0\text{m}$ lub $4,0\text{m}$
13. Maszt należy posadowić zgodnie z obowiązującym Prawem Budowlanym
14. Konstrukcja, na której posadowiony będzie maszt musi być zdolna do przeniesienia reakcji
15. Montaż prowadzić przy prędkości wiatru nie większej niż 5m/s
16. Odciągi : Liny 3mm $R_m=1770\text{MPa}$ T1x19 wg PN-69/M-80203
17. Naciąg wstępny odciągów: od 8% do 15% siły zrywającej

Producent:		RETIS WWW.RETIS.PL WWW.MASZTY-RETIS.PL	
Inwestycja:		TYPOSZEREG ALUMINIOWYCH MASZTÓW KRATOWNICOWYCH TYP-435	
Tytuł rysunku:		MASZT TYPOWY M435/H08 - RYS. ZESTAWIENIOWY + ZASIĘG ODCIĄGÓW	
Data:	Faza:	Nr proj:	Rewizja:
02.2013	projekt typowy	RETIS M435	...
Branża:	Nr rys.:		
konstrukcja	RETIS_KK_M435_H08_01		



PRZEKRÓJ POZIOMY 1-1 SKALA 1:10

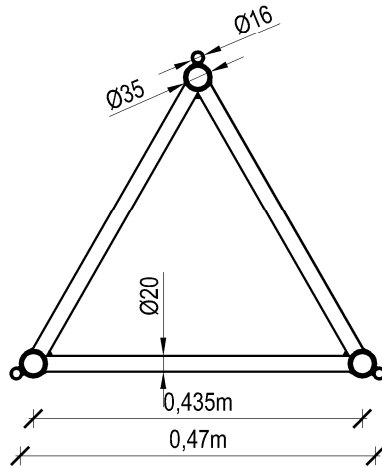

Maksymalne reakcje dla zakotwień:

[m]	[kN]	Podstawa	Odciągi
L=2,0	$F_x=1,01$	$F_x=0,58$	$F_x=0,58$
	$F_y=0,00$	$F_y=1,00$	$F_y=1,00$
	$F_z=11,65$	$F_z=3,96$	$F_z=3,96$
L=3,0	$F_x=0,91$	$F_x=0,64$	$F_x=0,64$
	$F_y=0,00$	$F_y=1,09$	$F_y=1,09$
	$F_z=9,20$	$F_z=2,73$	$F_z=2,73$
L=4,0	$F_x=0,87$	$F_x=0,66$	$F_x=0,66$
	$F_y=0,00$	$F_y=1,14$	$F_y=1,14$
	$F_z=7,89$	$F_z=2,06$	$F_z=2,06$

PRZEKRÓJ POZIOMY 2-2 SKALA 1:10

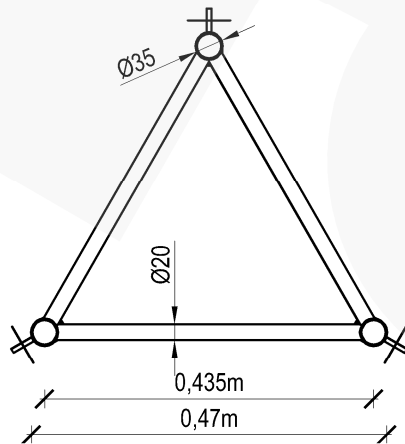

Maksymalne siły w linach odciągów dla rozstawu:

[m]	[kN]	P-1
L=2,0		4,38
L=3,0		3,17
L=4,0		2,58

UWAGI :

- Konstrukcja typowa masztu M435/H08
- Stop aluminium: EN AW-6005A T6
- Spoiny: pachwinowe metodą TIG w osłonie argonu wg wymagań normy ISO 3834-2
- Wyniki mogą się różnić w zależności od warunków lokalnych i geometrii posadowienia masztu
- Charakterystyczna prędkość wiatru: $V_k=22\text{m/s}$
- Kategoria terenu: A
- Klasa niezawodności konstrukcji: normalna
- Ciężar objętościowy oblodzenia: 700kg/m^3
- Grubość warstwy oblodzenia: 2,0cm
- Masa całkowita urządzeń na maszcie: 60kg
- Dopuszczalna powierzchnia urządzeń na maszcie:
 - $S=0,5\text{m}^2$ na szczycie masztu
- Obliczenia wykonano dla zakotwień w odległości:
 - L=2,0m lub 3,0m lub 4,0m
- Maszt należy posadowić zgodnie z obowiązującym Prawem Budowlanym
- Konstrukcja, na której posadowiony będzie maszt musi być zdolna do przeniesienia reakcji
- Montaż prowadzić przy prędkości wiatru nie większej niż 5m/s
- Odciągi : Liny 3mm $R_m=1770\text{MPa}$ T1x19 wg PN-69/M-80203
- Naciąg wstępny odciągów: od 8% do 15% siły zrywającej

Producent: RETIS WWW.RETIS.PL WWW.MASZTY-RETIS.PL			
Inwestycja: TYPOSZEREG ALUMINIOWYCH MASZTÓW KRATOWNICOWYCH TYP-435			
Tytuł rysunku: MASZT TYPOWY M435/H08 - PRZEKROJE + SIŁY			
Data: 02.2013	Faza: projekt typowy	Nr proj: RETIS M435	Rewizja: ...
Branża: konstrukcja		Nr rys.: RETIS_KK_M435_H08_02	